

第18回 ペガサス杯 争奪サッカー大会



ペガサスジュニアフットボールクラブ

第18回 ペガサス杯争奪サッカー大会 実施要項

1. 主催 ペガサスジュニアフットボールクラブ
2. 大会日程 2018年9月17（祭）、10月20日（土）
3. 対象学年 小学校3年生以下
4. 大会会場 流山スポーツフィールド <<http://www.city.nagareyama.chiba.jp/institution/1004297/1004303.html>>
5. 参加資格 全競技者がスポーツ障害保険に加入しており、審判員2名を帯同している事。
6. 参加費 5,000円（当日、本部にお持ち願います）
7. 大会方法

- ① 8人制サッカーの予選リーグ（1日目）、順位トーナメント（2日目）とする。
- ② 試合球は、JFA検定4号ボール（両チーム持ち寄り）とする。
- ③ 試合時間は、30分（15分-3分-15分）とする。
- ④ 自由な交代を適用する。（一度退いた競技者が再び出場でき、何回でも交代可能とする）
 - ・ 交代して退く競技者は、交代ゾーンからフィールド外に出る。
 - ・ 交代要員は、交代ゾーンからフィールドに入り、競技者となる。
 - ・ 交代は、ボールがインプレー中、アウトプレー中にかかわらず行うことができる。
 - ・ ゴールキーパーについては、試合の停止中に主審に通知した上で入れ替わることができる。
- ⑤ ユニフォームは正副2着用意する。必要に応じビブスの着用も認める。
- ⑥ キックオフから直接相手のゴールに入った場合、得点は認められず、相手のゴールキックで再開される。
- ⑦ 競技者が退場を命じられた場合、チームは交代要員の中から競技者を補充することが出来る。
また累積警告2回は次の試合を出場停止とならない。退場の場合でも次の試合を出場できる。
- ⑧ 競技者は、試合10分前に本部横に集合し、事前に用具確認及びコイントスによる陣地決めを行います。
- ⑨ 審判は主審1名、副審2名、第4の審判1名の4名の審判で運営する。
（審判服は最低でも上着は必ず着用願います）
- ⑩ その他は基本的に（公財）日本サッカー協会発行の「サッカー競技規則 2017/2018」および「8人制サッカー競技規則」に準じ、取り決めのないものについては大会事務局にて決定する。

8. 試合の運営方法

■ 1日目（予選リーグ）

- ・ 全18チームを6ブロックに分け、総当たりでのリーグ戦を行う。
- ・ リーグ戦は勝点方式とする。〈勝ち=3点 ・ 引き分け=1点 ・ 負け=0点〉
- ・ 勝点と同じ場合は得失点差、総得点、直接対戦成績の順とし、それでも決しない場合は、3人によるPK方式で決定する。
- ・ 審判は対戦表に記載されたチームが行う。（第2試合目以降は【試合終了の両チーム】が行う）

■ 2日目（順位トーナメント）

- ・ 予選リーグの1位パート（ペガサス杯争奪）、2位パート（さわやかマッチ）、3位パート（なかよしマッチ）に分かれたトーナメント戦を行う。
- ・ 引き分けはPK方式（両チーム3人）により次の試合に進むチームを決める。
- ・ 1位パートの決勝戦に限り、延長戦（5分-5分）を行う。尚決しない場合は、PK方式（3名）で決定する。
- ・ 審判は【試合終了の両チーム】が行う。
（各々1試合目と1位パートの決勝戦については大会主催者側で行います）

9. その他

- ・ けが等については本部で応急処置を行います。その後はチームの責任において行って下さい。
- ・ 会場内全面禁煙となっています。喫煙される場合は会場外でお願いします。(吸い殻は各自でお願いします。)
- ・ 大会事務局で発行した駐車許可証（1チーム4台以内）を車のフロントの見えるところに提示してください。

0. 表彰

● ペガサス杯

- ・ 優勝 …… ペガサス杯（持ち回り）、レプリカ、メダル（16個）
- ・ 準優勝 …… 楯、メダル（16個）
- ・ 三位 …… 楯、メダル（16個）
- ・ 優秀選手賞 …… メダル（1個） ※四位チームより1名（チームより推薦下さい）

● さわやかマッチ

- ・ 優勝 …… 楯
- ・ 準優勝 …… 楯
- ・ 三位 …… 楯
- ・ 優秀選手賞 …… メダル（1個） ※四位チームより1名（チームより推薦下さい）

● なかよしマッチ

- ・ 優勝 …… 楯
- ・ 準優勝 …… 楯
- ・ 三位 …… 楯
- ・ 優秀選手賞 …… メダル（1個） ※四位チームより1名（チームより推薦下さい）

1. 問い合わせ（大会事務局）

白井 榮一
岸 辰哉

ペガサス杯 歴代優勝チーム		
第1回	(2001年度)	柏イーグルス・ユナイテッド
第2回	(2002年度)	湖北台クラブ
第3回	(2003年度)	柏イーグルス・ユナイテッド
第4回	(2004年度)	松戸旭SC
第5回	(2005年度)	柏イーグルス・ユナイテッド
第6回	(2006年度)	上本郷SC
第7回	(2007年度)	柏イーグルスTOR'82
第8回	(2008年度)	ペガサスJFC
第9回	(2009年度)	ペガサスJFC
第10回	(2010年度)	上本郷SC
第11回	(2011年度)	六実SC
第12回	(2012年度)	六実SC
第13回	(2013年度)	新松戸SC
第14回	(2014年度)	ペガサスJFC
第15回	(2015年度)	六実SC
第16回	(2016年度)	ペガサスJFC
第17回	(2017年度)	松戸旭SC

予選リーグ表（1日目）

a ブロック	エンデバーFC	六実SC	ペガサスJFC	勝点	得点	失点	得失差	順位
1 エンデバーFC		7 ³ - 0	0 ⁰ - 6	3	7	6	1	2
2 六実SC	0 ⁰ - 7		1 ⁰ - 6	0	1	13	-12	3
3 ペガサスJFC	6 ³ - 0	6 ³ - 1		6	12	1	11	1

b ブロック	南流山少年SC	上本郷SC	江戸川台FC	勝点	得点	失点	得失差	順位
1 南流山少年SC		2 ³ - 0	5 ³ - 1	6	7	1	6	1
2 上本郷SC	0 ⁰ - 2		0 ⁰ - 2	0	0	4	-4	3
3 江戸川台FC	1 ⁰ - 5	2 ³ - 0		3	3	5	-2	2

c ブロック	流山隼少年SC	矢切SC	フォルテ野田SC	勝点	得点	失点	得失差	順位
1 流山隼少年SC		1 ⁰ - 2	0 ⁰ - 3	0	1	5	-4	3
2 矢切SC	2 ³ - 1		2 ³ - 1	6	4	2	2	1
3 フォルテ野田SC	3 ³ - 0	1 ⁰ - 2		3	4	2	2	2

d ブロック	流山翼少年SC	高野山SSS	常盤平少年SC	勝点	得点	失点	得失差	順位
1 流山翼少年SC		0 ⁰ - 2	0 ⁰ - 6	0	0	8	-8	3
2 高野山SSS	2 ³ - 0		0 ⁰ - 3	3	2	3	-1	2
3 常盤平少年SC	6 ³ - 0	3 ³ - 0		6	9	0	9	1

e ブロック	流山東部FC	新松戸SC	小菅SC	勝点	得点	失点	得失差	順位
1 流山東部FC		1 ⁰ - 5	0 ⁰ - 8	0	1	13	-12	3
2 新松戸SC	5 ³ - 1		0 ⁰ - 6	3	5	7	-2	2
3 小菅SC	8 ³ - 0	6 ³ - 0		6	14	0	14	1

f ブロック	初石少年SC	松戸旭SC	湖北台クラブ	勝点	得点	失点	得失差	順位
1 初石少年SC		0 ⁰ - 3	1 ¹ - 1	1	1	4	-3	2
2 松戸旭SC	3 ³ - 0		6 ³ - 0	6	9	0	9	1
3 湖北台クラブ	1 ¹ - 1	0 ⁰ - 6		1	1	7	-6	3

予選 1位グループ	
a-1	ペガサスJFC
b-1	南流山少年SC
c-1	矢切SC
d-1	常盤平少年SC
e-1	小菅SC
f-1	松戸旭SC

予選 2位グループ	
a-2	エンデバーFC
b-2	江戸川台FC
c-2	フォルテ野田SC
d-2	高野山SSS
e-2	新松戸SC
f-2	初石少年SC

予選 3位グループ	
a-3	六実SC
b-3	上本郷SC
c-3	流山隼少年SC
d-3	流山翼少年SC
e-3	流山東部FC
f-3	湖北台クラブ

対戦表（1日目）

Aコート							
No.	試合時間		対 戦		審 判		
1	9:00 ~ 9:35	A1	エンデバーFC	7 - 0	六実SC	大会主催者	
2	9:40 ~ 10:15	A2	南流山少年SC	2 - 0	上本郷SC	エンデバーFC	六実SC
3	10:20 ~ 10:55	A3	流山隼少年SC	1 - 2	矢切SC	南流山少年SC	上本郷SC
4	11:00 ~ 11:35	A4	エンデバーFC	0 - 6	ペガサスJFC	流山隼少年SC	矢切SC
5	11:40 ~ 12:15	A5	江戸川台FC	1 - 5	南流山少年SC	エンデバーFC	ペガサスJFC
6	12:20 ~ 12:55	A6	フォルテ野田SC	3 - 0	流山隼少年SC	江戸川台FC	南流山少年SC
7	13:00 ~ 13:35	A7	六実SC	1 - 6	ペガサスJFC	フォルテ野田SC	流山隼少年SC
8	13:40 ~ 14:15	A8	上本郷SC	0 - 2	江戸川台FC	六実SC	ペガサスJFC
9	14:20 ~ 14:55	A9	矢切SC	2 - 1	フォルテ野田SC	上本郷SC	江戸川台FC

Bコート							
No.	試合時間		対 戦		審 判		
1	9:00 ~ 9:35	B1	流山翼少年SC	0 - 2	高野山SSS	大会主催者	
2	9:40 ~ 10:15	B2	流山東部FC	1 - 5	新松戸SC	流山翼少年SC	高野山SSS
3	10:20 ~ 10:55	B3	初石少年SC	0 - 3	松戸旭SC	流山東部FC	新松戸SC
4	11:00 ~ 11:35	B4	常盤平少年SC	6 - 0	流山翼少年SC	初石少年SC	松戸旭SC
5	11:40 ~ 12:15	B5	小菅SC	8 - 0	流山東部FC	常盤平少年SC	流山翼少年SC
6	12:20 ~ 12:55	B6	湖北台クラブ	1 - 1	初石少年SC	小菅SC	流山東部FC
7	13:00 ~ 13:35	B7	高野山SSS	0 - 3	常盤平少年SC	湖北台クラブ	初石少年SC
8	13:40 ~ 14:15	B8	新松戸SC	0 - 6	小菅SC	高野山SSS	常盤平少年SC
9	14:20 ~ 14:55	B9	松戸旭SC	6 - 0	湖北台クラブ	新松戸SC	小菅SC

順位トーナメント表(2日目)

■ペガサス杯争奪 (予選 1位 グループ)

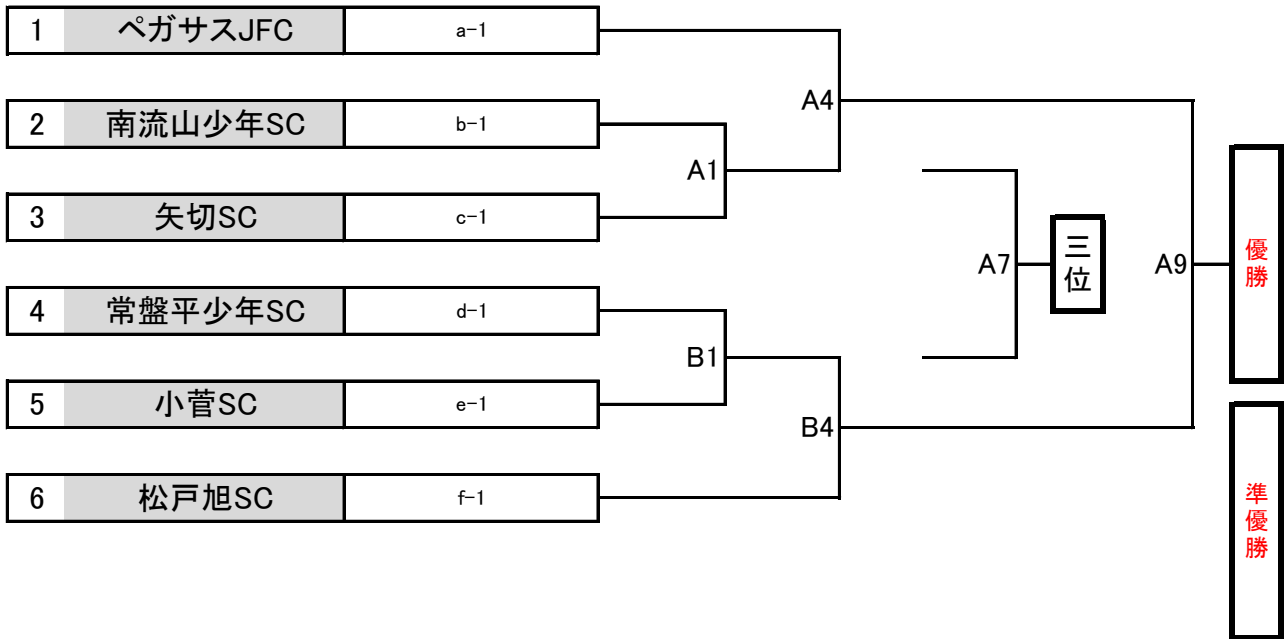

■さわやかマッチ (予選 2位 グループ)

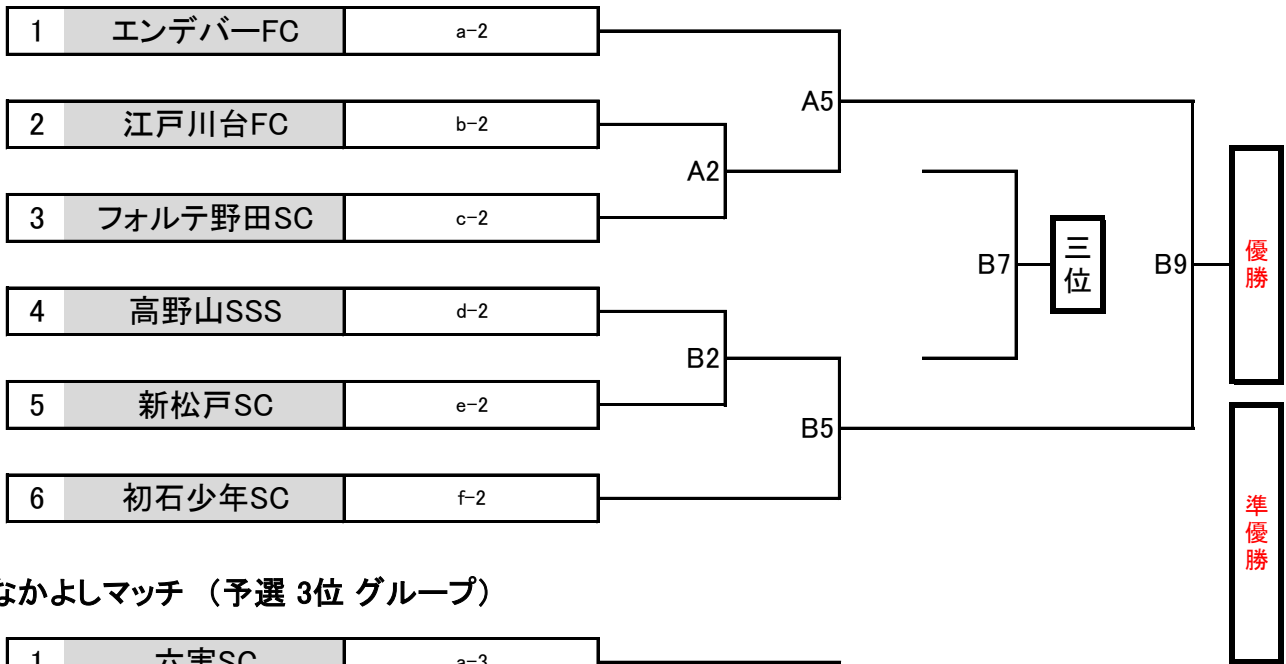

■なかよしマッチ (予選 3位 グループ)

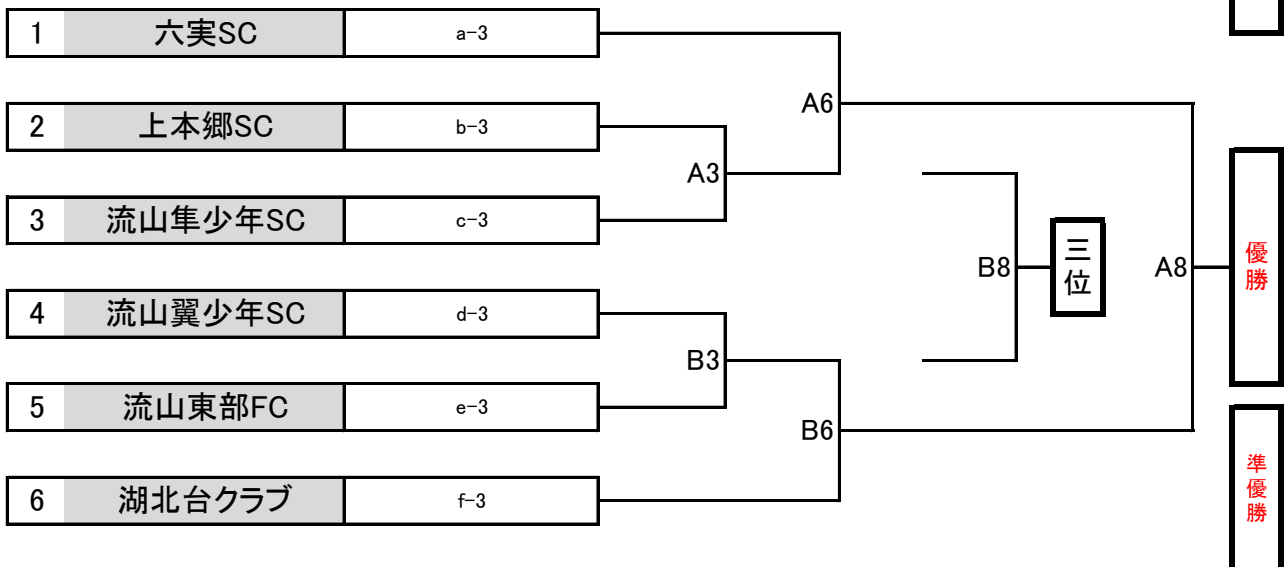

対戦表 (2日目)

A コート					
No.	試合時間		対 戦		審 判
1	8:30 ~ 9:05	A1	南流山少年SC 予選1位【b-1】	- 矢切SC 予選1位【c-1】	大会主催者
2	9:10 ~ 9:45	A2	江戸川台FC 予選2位【b-2】	- フォルテ野田SC 予選2位【c-2】	南流山少年SC 予選1位【b-1】 矢切SC 予選1位【c-1】
3	9:50 ~ 10:25	A3	上本郷SC 予選3位【b-3】	- 流山隼少年SC 予選3位【c-3】	江戸川台FC 予選2位【b-2】 フォルテ野田SC 予選2位【c-2】
4	10:30 ~ 11:05	A4	ペガサスJFC 予選1位【a-1】	- A1 勝者	上本郷SC 予選3位【b-3】 流山隼少年SC 予選3位【c-3】
5	11:10 ~ 11:45	A5	エンデバーFC 予選2位【a-2】	- A2 勝者	ペガサスJFC 予選1位【a-1】 A1 勝者
6	11:50 ~ 11:25	A6	六実SC 予選3位【a-3】	- A3勝者	エンデバーFC 予選2位【a-2】 A2 勝者
7	12:30 ~ 13:05	A7	A4 敗者	ペガサス杯 三位決定 B4 敗者	六実SC 予選3位【a-3】 A3 勝者
8	13:10 ~ 13:45	A8	A6 勝者	なかよし 決勝戦 B6 勝者	A4 敗者 B4 敗者
9	13:50 ~ 14:25	A9	A4 勝者	ペガサス杯 決勝戦 B4 勝者	大会主催者

B コート					
No.	試合時間		対 戦		審 判
1	8:30 ~ 9:05	B1	常盤平少年SC 予選1位【d-1】	- 小菅SC 予選1位【e-1】	大会主催者
2	9:10 ~ 9:45	B2	高野山SSS 予選2位【d-2】	- 新松戸SC 予選2位【e-2】	常盤平少年SC 予選1位【d-1】 小菅SC 予選1位【e-1】
3	9:50 ~ 10:25	B3	流山翼少年SC 予選3位【d-3】	- 流山東部FC 予選3位【e-3】	高野山SSS 予選2位【d-2】 新松戸SC 予選2位【e-2】
4	10:30 ~ 11:05	B4	B1 勝者	- 松戸旭SC 予選1位【f-1】	流山翼少年SC 予選3位【d-3】 流山東部FC 予選3位【e-3】
5	11:10 ~ 11:45	B5	B2 勝者	- 初石少年SC 予選2位【f-2】	B1 勝者 予選1位【f-1】
6	11:50 ~ 11:25	B6	B3 勝者	- 湖北台クラブ 予選3位【f-3】	B2 勝者 予選2位【f-2】
7	12:30 ~ 13:05	B7	A5 敗者	さわやか 三位決定 B5 敗者	B3 勝者 予選3位【f-3】
8	13:10 ~ 13:45	B8	A6 敗者	なかよし 三位決定 B6 敗者	A5 敗者 B5 敗者
9	13:50 ~ 14:25	B9	A5 勝者	さわやか 決勝戦 B5 勝者	A6 敗者 B6 敗者

閉会式 14:40~

西

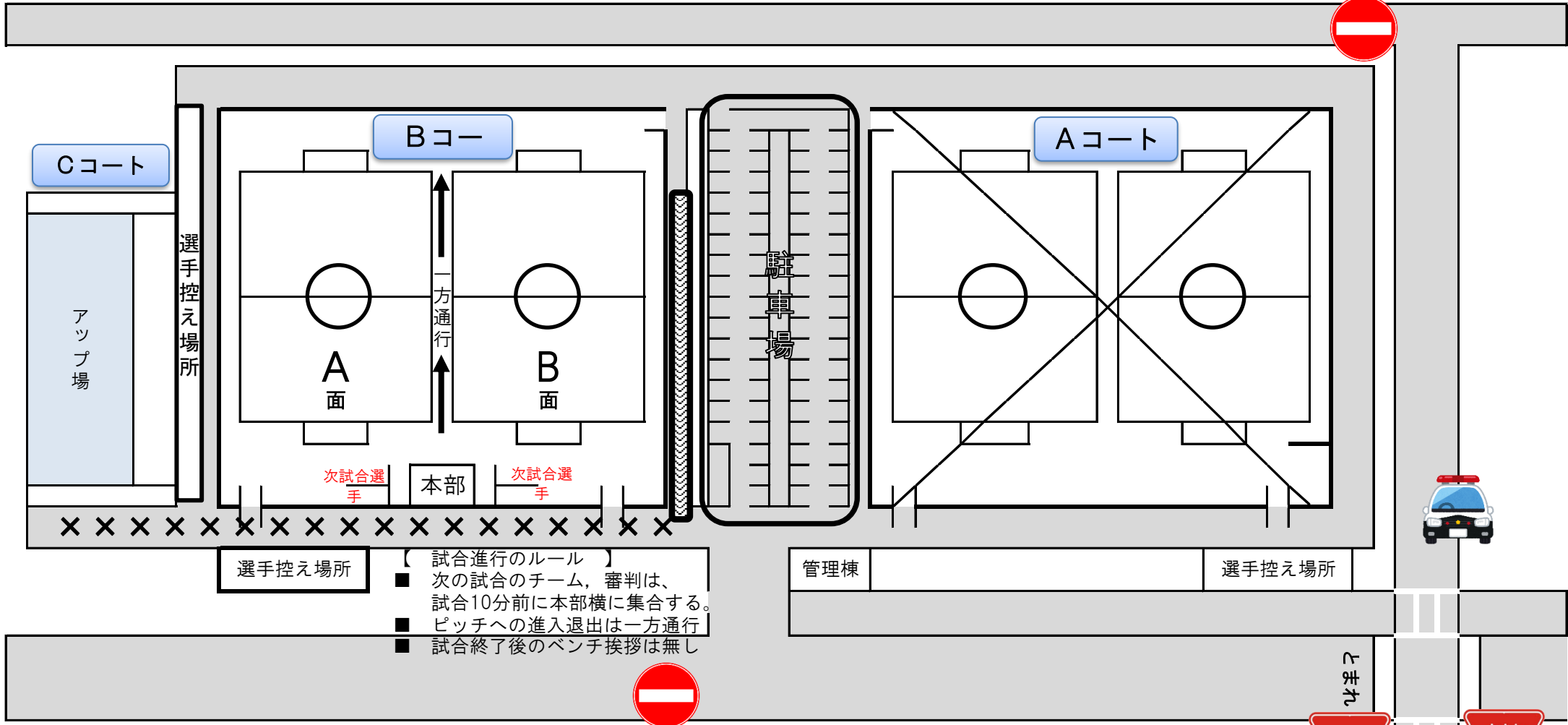

選手控え場所

【 試合進行のルール 】

- 次の試合のチーム, 審判は、試合10分前に本部横に集合する。
- ピッチへの進入退出は一方通行
- 試合終了後のベンチ挨拶は無し

東

【 共通事項 】

- 周辺施設及び路上駐車は厳禁です。
- 周辺地区への通り抜けは厳禁です。止まれからの進入は禁止です。
- 施設へのアプローチ道路出口は一時停止場所です。厳守して下さい。
→パトカーの取り締まり頻度が高いです。
- 車は、1チーム4台でお願いします。(18チーム×4台=72台, 他STAFF)
- 駐車は、A,Bコート間のアスファルト部駐車場に停めて下さい。
- 自転車は、に停めて下さい。
- 選手控え場所は指定場所をお願いします。×××の場所は、緊急対応用道路の為空けて下さい(施設からの指導)